

EL.PI. CAST-RESIN



TRANSFORMADORES
DE **RESINA**

ESPAÑOL





EL.PI CAST RESIN inició en 2010 su producción de **transformadores de distribución en resina** con la experiencia y los conocimientos de Elettromeccanica Piosasco, una empresa que opera en el campo desde el año 1962 y que es su participada.

Para satisfacer la gran demanda de transformadores de resina, tanto en el mercado nacional como en el internacional, los propietarios de **EL.PI CAST RESIN** decidieron ampliar el área de producción creando una segunda planta e invertir en maquinaria de última generación para ampliar la producción de transformadores.



Ejecución estándar y equipamiento

- Tensión primaria: hasta a 30 kV
- Tensión secundaria: hasta a 0,690 kV
- Clase de aislamiento: hasta a 36 kV
- Conexión (desde 100 kVA a 3150 kVA): triángulo/estrella con neutro (otros bajo demanda)
- Grupo: Yyn0 o Dyn11 o Dyn5 (otros bajo demanda)
- Frecuencia: 50 o 60 Hz
- Núcleo de chapa magnética a cristales orientados
- Bobinado primario en aluminio, tipo encapsulado
- Bobinado secundario en aluminio, tipo impregnado
- Terminales para la conexión AT
- Placas para la conexión BT
- Ruedas orientables
- Cáncamos de elevación
- Toma de tierra
- N. 3 sondas PT 100 y caja de bornes
- N. 1 unidad de control electrónico temperatura T154
- Placa de características
- Grado de protección IP00

PLACA DE CARACTERISTICAS

CAJA DE BORNES

SONDAS PT100

TERMINALES AT

TERMINALES DE REGULACION PRIMARIO

CONEXION TRIANGULO AT

RUEDAS ORIENTABLES

TERMINAL DE NEUTRO

TERMINALES BT

CANCAMOS DE ELEVACION

NUCLEO

BOBINADO BT

BOBINADO AT

TOMA DE TIERRA

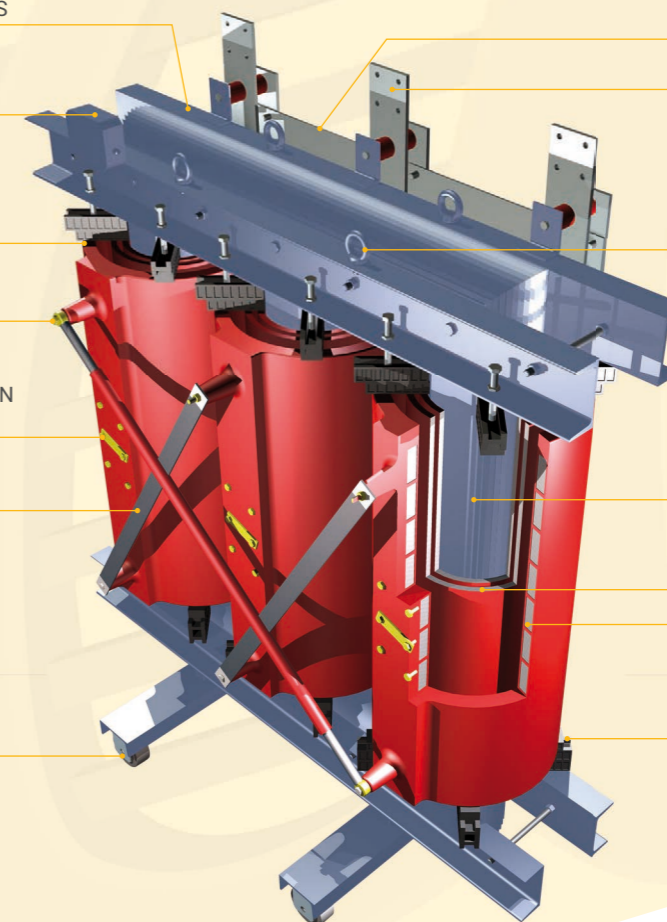

Transformadores de resina desde 100 kVA hasta 3150 kVA (de 3,15 MVA hasta 5 MVA bajo demanda) con tensiones hasta 30kV en clase 36kV.



MÁQUINAS BOBINADORAS DE ÚLTIMA GENERACIÓN PARA LA REALIZACIÓN DE BOBINADOS AT/BT

Area de producción



INSTALACIÓN DE ENCAPSULADO



2 ALMACEN

4000 mc DE ÁREA DE PRODUCCIÓN

2000 mc DE ZONA DE ALMACENAMIENTO

1 SALA DE PRUEBA

2 INSTALACIONES DE ENCAPSULADO

6 PUENTES GRÚAS

4 CARRETILLAS ELEVADORAS



Clases medioambientales

Las condiciones ambientales a las que se someten los transformadores secos se clasifican en función de la humedad, la condensación, la contaminación y la temperatura ambiente. Estos factores son importantes no solo durante la operación, sino también durante el almacenamiento antes de la instalación.



Estamos orgullosos de anunciar que estamos entre los pocos fabricantes de transformadores en Italia que han obtenido, tras una prueba realizada en septiembre de 2020 en los laboratorios de KEMA (Grupo CESI), la certificación ambiental **E3-C2-F1**

Clase E3

el transformador puede soportar una fuerte condensación o una contaminación intensa o una combinación de ambos.

Clase C2

instalación al aire libre (dentro de un envolvente) pero no sujeta a exposición directa a la intemperie. El transformador es adecuado para el funcionamiento, el transporte y el almacenamiento a temperaturas ambiente de hasta -25°C.

Clase F1

transformadores sujetos a riesgo de incendio, inflamabilidad reducida con características **autoextinguibles**.



Pruebas

Todos nuestros transformadores, antes de ser puestos en el mercado, son sometidos a ensayos según la norma **EN60076/11**, con ejecución de las siguientes pruebas de rutina:

- Medida de la relación de transformación
- Comprobar la polaridad de las conexiones e índice horario
- Medida de pérdidas y corriente en vacío
- Medición de resistencia de bobinado
- Prueba de estanqueidad del aislamiento con tensión aplicada
- Prueba de estanqueidad del aislamiento con tensión inducida
- Medida de nivel de descargas parciales
- Medida de pérdidas y tensión de cortocircuito a temperatura ambiente

Previa solicitud, es posible realizar o repetir tanto pruebas de aceptación como pruebas de tipo, así como pruebas especiales, en laboratorios externos acreditados (con cargo).

Servicios ofrecidos



Transformadores con bajas pérdidas

17,5 kV ECODESIGN Series - TIER 1

Potencia (kVA)	P0 (W)	Io (%)	PK (W)	Vcc (%)	LwA (dB)	Peso (kg)	Largo (mm)	Longitud (mm)	Alto (mm)	Distancia entre ruedas (mm)
100	280	2	2050	6	51	600	1150	600	1100	520
160	400	1,7	2900	6	54	750	1300	600	1200	520
200	453	1,5	3300	6	56	950	1300	600	1260	520
250	520	1,3	3800	6	57	1100	1350	600	1250	520
315	620	1,2	4537	6	58	1300	1400	750	1350	670
400	750	1,1	5500	6	60	1550	1450	800	1450	670
500	902	1,1	6413	6	61	1700	1500	800	1500	670
630	1100	1	7600	6	62	1950	1550	850	1590	670
800	1300	0,9	8000	6	64	2450	1580	850	1740	670
1000	1550	0,8	9000	6	65	2900	1630	1000	1850	820
1250	1800	0,7	11000	6	67	3400	1650	1000	1970	820
1600	2200	0,6	13000	6	68	4200	1750	1000	2200	820
2000	2600	0,5	16000	6	70	4700	1800	1300	2270	1070
2500	3100	0,4	19000	6	71	6000	2000	1300	2350	1070
3150	3800	0,4	22000	6	74	7200	2100	1300	2500	1070

24 kV ECODESIGN Series - TIER 1

Potencia (kVA)	P0 (W)	Io (%)	PK (W)	Vcc (%)	LwA (dB)	Peso (kg)	Largo (mm)	Longitud (mm)	Alto (mm)	Distancia entre ruedas (mm)
100	280	2	2050	6	51	650	1200	600	1120	520
160	400	1,7	2900	6	54	790	1330	600	1220	520
200	453	1,5	3300	6	56	1000	1330	600	1280	520
250	520	1,3	3800	6	57	1200	1380	600	1270	520
315	620	1,2	4537	6	58	1450	1430	750	1380	670
400	750	1,1	5500	6	60	1700	1470	800	1470	670
500	902	1,1	6413	6	61	1830	1560	800	1560	670
630	1100	1	7600	6	62	2100	1580	850	1630	670
800	1300	0,9	8000	6	64	2600	1620	850	1800	670
1000	1550	0,8	9000	6	65	3180	1680	1000	1900	820
1250	1800	0,7	11000	6	67	3540	1700	1000	2020	820
1600	2200	0,6	13000	6	68	4350	1800	1000	2230	820
2000	2600	0,5	16000	6	70	5000	1850	1300	2300	1070
2500	3100	0,4	19000	6	71	6250	2070	1300	2450	1070
3150	3800	0,4	22000	6	74	7600	2200	1300	2600	1070



Transformador 5,5 MVA 10,5/15,75kV

A partir del 1 de julio de 2021 está en vigor el Tier 2 de la Norma Europea EN50588, que prevé una mayor reducción de pérdidas respecto al Tier 1, garantizando una mayor eficiencia energética y consecuente reducción de emisiones de CO₂.

Transformadores con pérdidas muy bajas

17,5 kV ECODESIGN Series - TIER 2

Potencia (kVA)	P0 (W)	Io (%)	PK (W)	Vcc (%)	LwA (dB)	Peso (kg)	Largo (mm)	Longitud (mm)	Alto (mm)	Distancia entre ruedas (mm)
100	252	2	1800	6	49	660	1200	600	1150	520
160	360	1,7	2600	6	52	830	1380	600	1250	520
200	408	1,5	2956	6	54	1100	1400	600	1280	520
250	468	1,3	3400	6	55	1250	1430	600	1300	520
315	558	1,2	3877	6	56	1450	1500	750	1400	670
400	675	1,1	4500	6	58	1680	1530	800	1480	670
500	812	1,1	5630	6	59	1840	1600	800	1580	670
630	990	1	7100	6	60	2200	1650	850	1650	670
800	1170	0,9	8000	6	62	2550	1680	850	1750	670
1000	1395	0,8	9000	6	63	3080	1700	1000	1850	820
1250	1620	0,7	11000	6	63	3500	1750	1000	2000	820
1600	1980	0,6	13000	6	64	4350	1800	1000	2280	820
2000	2340	0,5	16000	6	66	4830	1850	1300	2300	1070
2500	2790	0,4	19000	6	67	6200	2100	1300	2400	1070
3150	3420	0,4	22000	6	70	7350	2200	1300	2550	1070

24 kV ECODESIGN Series - TIER 2

Potencia (kVA)	P0 (W)	Io (%)	PK (W)	Vcc (%)	LwA (dB)	Peso (kg)	Largo (mm)	Longitud (mm)	Alto (mm)	Distancia entre ruedas (mm)
100	252	2	1800	6	49	700	1300	600	1180	520
160	360	1,7	2600	6	52	880	1450	600	1300	520
200	408	1,5	2956	6	54	1150	1500	600	1350	520
250	468	1,3	3400	6	55	1330	1530	600	1380	520
315	558	1,2	3877	6	56	1500	1600	750	1450	670
400	675	1,1	4500	6	58	1850	1640	800	1530	670
500	812	1,1	5630	6	59	1920	1700	800	1630	670
630	990	1	7100	6	60	2300	1780	850	1700	670
800	1170	0,9	8000	6	62	2780	1820	850	1800	670
1000	1395	0,8	9000	6	63	3300	1880	1000	1900	820
1250	1620	0,7	11000	6	63	3680	1950	1000	2120	820
1600	1980	0,6	13000	6	64	4550	2000	1000	2300	820
2000	2340	0,5	16000	6	66	5200	2100	1300	2400	1070
2500	2790	0,4	19000	6	67	6530	2150	1300	2500	1070
3150	3420	0,4	22000	6	70	7800	2200	1300	2650	1070

Transformadores serie Estándar EP

30 kV EP Series - kVA 100:200 Yzn11 - kVA 250:3150 Dyn11

Potencia (kVA)	P0 (W)	Io (%)	PK (W)	Vcc (%)	LwA (dB)	Peso (kg)	Largo (mm)	Longitud (mm)	Alto (mm)	Distancia entre ruedas (mm)
100	600	2,5	3150	6	62	800	1350	600	1400	520
160	780	2,2	3600	6	63	1000	1400	600	1450	520
200	1000	2	4000	6	64	1250	1450	600	1500	520
250	1150	1,9	4250	6	65	1400	1550	750	1550	670
315	1200	1,8	5000	6	65	1550	1600	750	1650	670
400	1300	1,6	6300	6	67	1650	1650	750	1730	670
500	1500	1,4	7350	6	68	1850	1650	850	1780	670
630	1800	1,2	8450	6	70	2250	1700	1000	1830	820
800	2400	1,1	10000	6	71	2600	1750	1000	1950	820
1000	2800	1	12500	6	74	2900	1800	1000	2050	820
1250	3200	0,9	14800	6	75	3650	1850	1300	2200	1070
1600	3400	0,7	16850	6	77	4150	2050	1300	2250	1070
2000	4300	0,6	21000	7	78	5300	2200	1300	2350	1070
2500	4500	0,5	25800	8	79	6000	2250	1300	2450	1070
3150	5200	0,5	27900	8	81	7000	2400	1300	2650	1070

Transformadores serie Estándar EP

kV 12 EP Series

Potencia	P0	Io	PK	Vcc	LwA	Peso	Largo	Longitud	Alto	Distancia entre ruedas
(kVA)	(W)	(%)	(W)	(%)	(dB)	(kg)	(mm)	(mm)	(mm)	(mm)
100	480	1,9	2200	6	53	500	980	600	1080	520
160	600	1,6	3300	6	60	630	1150	600	1150	520
200	730	1,5	3600	6	62	760	1200	600	1200	520
250	800	1,4	3900	6	63	860	1200	600	1200	520
315	850	1,2	4600	6	65	1000	1250	750	1300	670
400	1100	1,1	5500	6	67	1200	1250	750	1400	670
500	1150	1	6700	6	67	1350	1300	750	1450	670
630	1400	0,9	7800	6	68	1480	1400	850	1500	670
800	1800	0,8	9500	6	70	1850	1450	850	1650	670
1000	2150	0,7	11000	6	71	2300	1500	1000	1800	820
1250	2500	0,6	12500	6	73	2600	1550	1000	1910	820
1600	2750	0,6	15600	6	74	3160	1640	1000	2100	820
2000	3550	0,5	18000	6	76	3800	1700	1300	2150	1070
2500	3800	0,4	22000	6	78	4700	1900	1300	2200	1070
3150	4800	0,3	26000	8	80	5750	2100	1300	2210	1070

kV 17,5 EP Series

Potencia	P0	Io	PK	Vcc	LwA	Peso	Largo	Longitud	Alto	Distancia entre ruedas
(kVA)	(W)	(%)	(W)	(%)	(dB)	(kg)	(mm)	(mm)	(mm)	(mm)
100	500	1,9	2300	6	55	550	1000	600	1100	520
160	620	1,6	3250	6	61	650	1160	600	1150	520
200	750	1,5	3600	6	62	780	1220	600	1200	520
250	850	1,4	4000	6	64	920	1310	600	1200	520
315	920	1,2	4750	6	65	1050	1340	750	1300	670
400	1150	1,1	5600	6	66	1200	1300	750	1450	670
500	1200	1	6850	6	67	1400	1370	750	1480	670
630	1550	0,9	7900	6	69	1500	1400	850	1550	670
800	1850	0,8	9500	6	70	1900	1460	850	1700	670
1000	2200	0,7	11000	6	71	2300	1520	1000	1820	820
1250	2550	0,6	12800	6	73	2650	1550	1000	1920	820
1600	2850	0,6	15680	6	75	3200	1640	1000	2150	820
2000	3700	0,5	19800	6	77	3900	1700	1300	2200	1070
2500	3800	0,4	24400	6	78	4800	1920	1300	2300	1070
2500	3700	0,4	25200	8	78	4600	1950	1300	2270	1070
3150	4900	0,3	26880	8	81	5800	2120	1300	2350	1070

kV 24 EP Series

Potencia	P0	Io	PK	Vcc	LwA	Peso	Largo	Longitud	Alto	Distancia entre ruedas
(kVA)	(W)	(%)	(W)	(%)	(dB)	(kg)	(mm)	(mm)	(mm)	(mm)
100	530	2	2400	6	55	600	1100	600	1150	520
160	650	1,6	3250	6	62	680	1200	600	1200	520
200	780	1,5	3800	6	63	800	1250	600	1250	520
250	880	1,4	4000	6	64	950	1350	600	1250	520
315	1000	1,2	4750	6	66	1100	1400	750	1350	670
400	1200	1,1	5700	6	67	1300	1400	750	1480	670
500	1320	1	6600	6	68	1480	1460	750	1500	670
630	1650	0,9	7800	6	70	1650	1460	850	1580	670
800	2000	0,8	9600	6	71	2000	1500	850	1700	670
1000	2400	0,7	12100	6	73	2400	1550	1000	1850	820
1250	2750	0,6	13500	6	74	2750	1650	1000	1950	820
1600	3000	0,6	16000	6	75	3350	1700	1000	2200	820
2000	3900	0,5	20000	6	77	4000	1800	1300	2250	1070
2500	4400	0,4	25200	6	79	5000	2000	1300	2350	1070
2500	4200	0,4	25980	8	78	4800	2000	1300	2310	1070
3150	5000	0,3	27300	8	81	5800	2150	1300	2370	1070



SENSORES INFRARROJOS



EXTRA ACCESSORIES



CENTRALITA PARA EL CONTROL DE LA VENTILACIÓN FORZADA VRT200



CENTRALITA NT935 (ANALÓGICO/DIGITAL O ETHERNET)



KIT DE VENTILACIÓN FORZADA



ENVOLVENTE EN IP31



SONDAS PT100 Y SU CAJA DE BORNES



SENSOR INFRARROJO TIR409

NOVEDAD



Kit de ventilación forzada inteligente, compuesto por:

- Centralita NT935BH en versión digital con Ethernet RS485
- Caja de control TRBH para cada barra
- 6 ventiladores tangenciales TRBH - serie TG
- 2 barras de ventilación precableadas

Los datos técnicos son indicativos y pueden modificarse sin previo aviso



EL.PI. CAST-RESIN s.r.l.

Via Monviso 16
10040 CUMIANA (TO) - ITALY
Phone +39 011 9042132 / +39 011 9042133
Fax +39 011 9065482

www.elpicastresin.com - info@elpicastresin.com

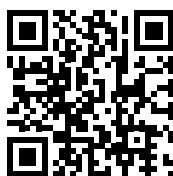

EU 548
ECO DESIGN